

Арт
20.34.020

Защита картера Hyundai ix35,
Kia Sportage 2010

Год выпуска: 2010 - по н.в.
Двигатель: 2.0 бензин
Коробка: МКПП/АКПП

NOVLINE®

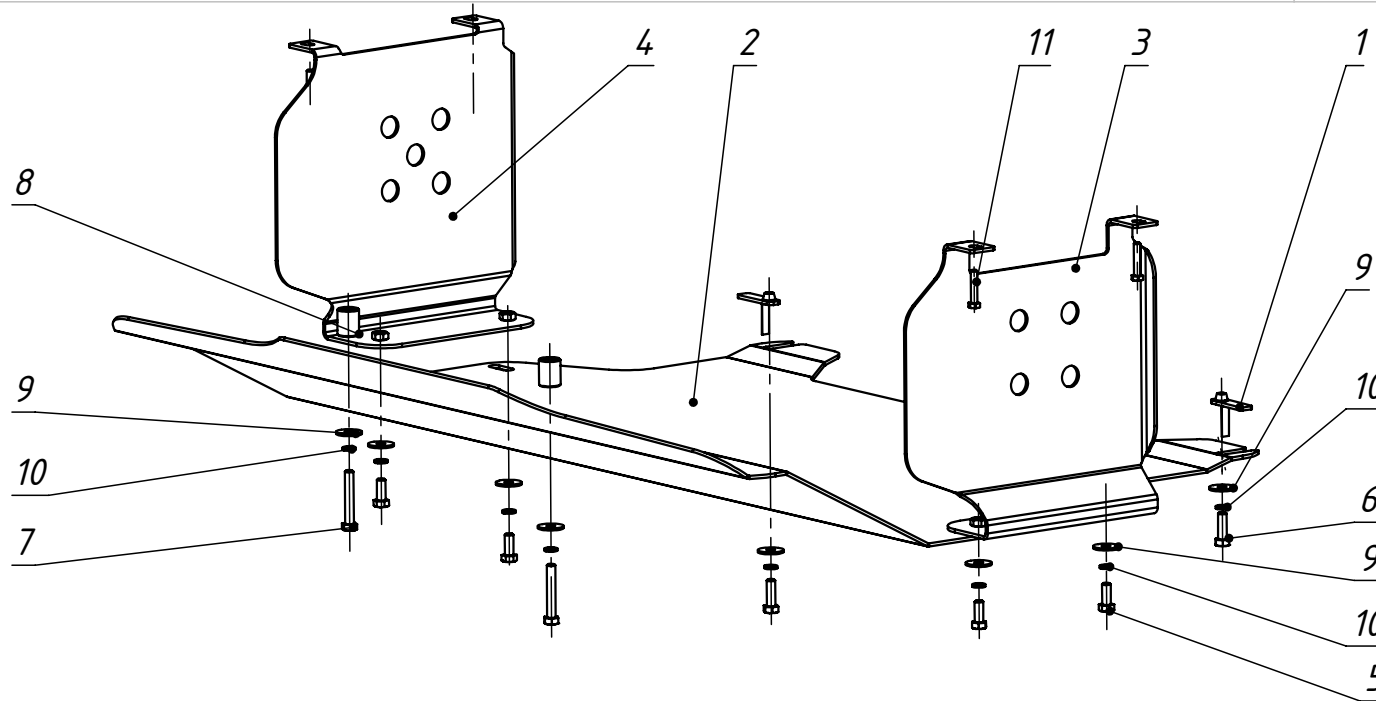

Защита картера (поз. 2) крепится в шести точках. Для этого необходимо:

1. Выкрутить два штатных центральных болта основного пыльника.
2. Демонтировать два штатных боковых пыльника.
3. Прикрутить кронштейны (поз. 3, 4) на место боковых пыльников штатными болтами (поз. 11).
4. Установить закладные планки (поз. 1) в отверстия подрамника.
5. Наживить болты (поз. 6) с шайбами (поз. 9, 10) в закладные планки (поз. 1).
6. Завести защиту (поз. 2) U-образными пазами на наживленные болты.
7. Прикрутить защиту картера (поз. 2) к кронштейнам (поз. 3, 4) болтами (поз. 5) с шайбами (поз. 9, 10).
8. Прикрутить переднюю часть защиты картера болтами (поз. 7) с шайбами (поз. 9, 10) через проставочные втулки (поз. 8).
9. Затянуть все резьбовые соединения.

Поз.	Наименование	К-во
1	Планка закладная	2
2	Защита картера	1
3	Кронштейн левый	1
4	Кронштейн правый	1
5	Болт М8х20 ГОСТ 7798-70	4
6	Болт М8х25 ГОСТ 7798-70	2
7	Болт М8х50 ГОСТ 7798-70	2
8	Втулка 20х25	2
9	Шайба 8 ГОСТ 6958-78	8
10	Шайба 8 Н ГОСТ 6402-70	8
11	Штатный болт	4