

Год выпуска: 2008 - по н.в.

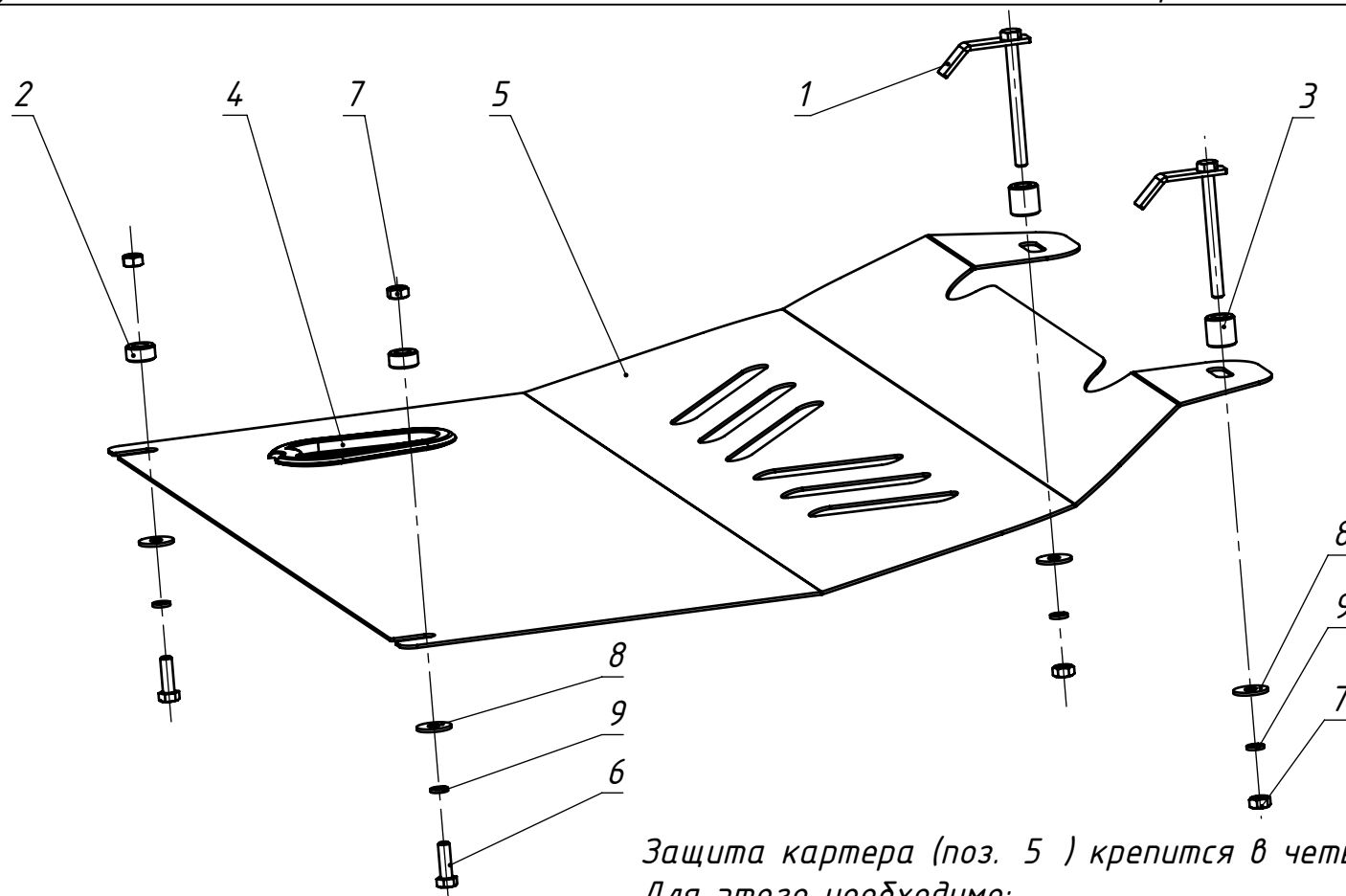

Защита картера (поз. 5) крепится в четырёх точках.

Для этого необходимо:

1. Снять штатный пыльник в передней части автомобиля.

2. Установить закладные планки в передней части подрамника (поз. 1).

3. В штатные отверстия подрамника установить болты М8х25 и наживить гайки с шайбами и втулками (поз. 2, 6, 7, 8, 9). Не затягивать!

4. Навесить задние точки крепления защиты картера (поз. 5) и прикрутить её спереди гайками с шайбами через втулки (поз. 3, 7, 8, 9).

5. Затянуть все резьбовые соединения.

6. Установить на место штатный пыльник подрезав его по форме защиты.

| ПОЗИЦИЯ | Наименование            | К-ВО |
|---------|-------------------------|------|
| 1       | Планка закладная        | 2    |
| 2       | Втулка 20x10            | 2    |
| 3       | Втулка 20x20            | 2    |
| 4       | Заглушка                | 1    |
| 5       | Защита картера          | 1    |
| 6       | Болт М8х25 ГОСТ 7798-70 | 2    |
| 7       | Гайка М8 ГОСТ 5915-70   | 4    |
| 8       | Шайба 8 ГОСТ 6958-78    | 4    |
| 9       | Шайба 8 Н ГОСТ 6402-70  | 4    |