

Арт

Peugeot 206 Sedan Защита картера

Год выпуска: 2006 по н.в.

Двигатель: 1,4/1,6

Коробка: МКПП/АКПП

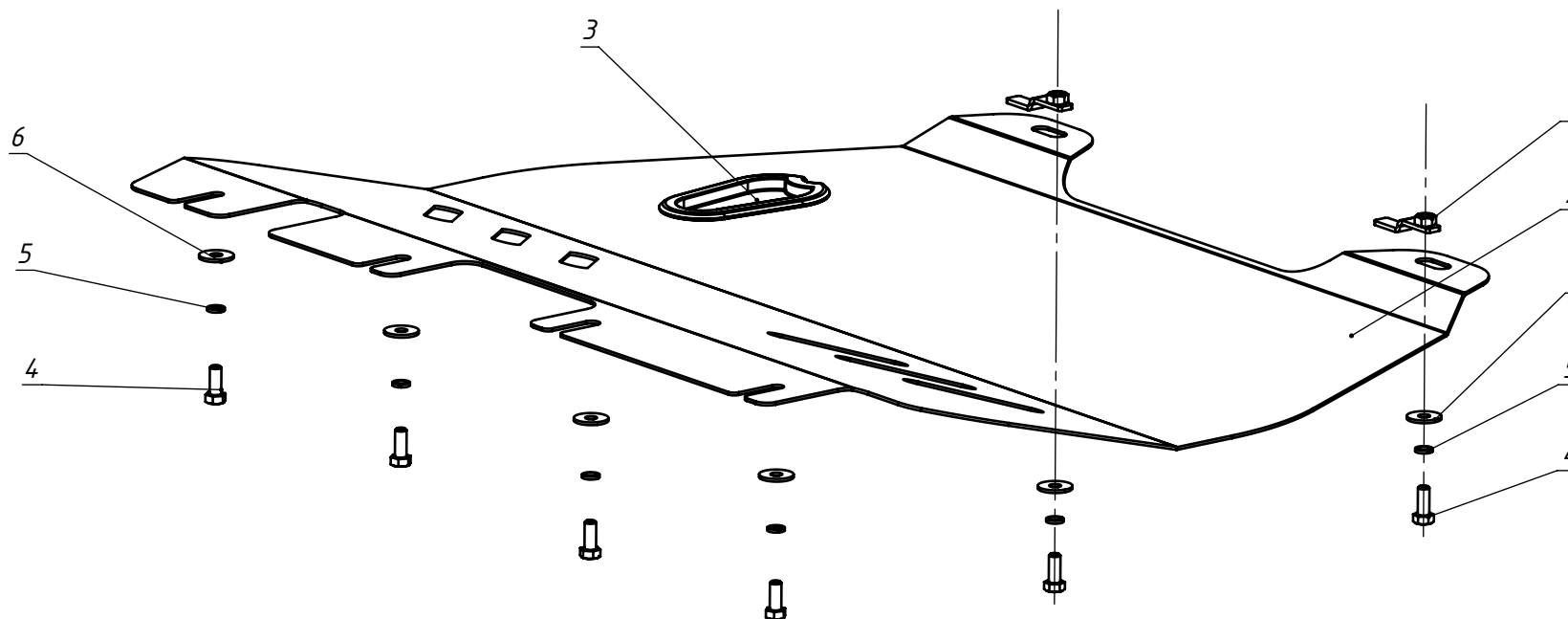

Поз	Наименование	К-во
1	Планка закладная	2
2	Защита картера	1
3	Заглушка	1
4	Болт М8х20 ГОСТ 7798-70	6
5	Шайба 8 Н ГОСТ 6402-70	6
6	Шайба 8 ГОСТ 6958-78	6

1. Наживить болты (поз. 3) с шайбами (поз. 5, 6) в штатные отверстия в подрамнике радиатора.
2. Установить закладные планки (поз. 1) в подрамник двигателя через технологические отверстия.
3. Навесить защиту (поз. 2) на болты (поз. 4).
4. Закрепить защиту в передней части болтами (поз. 4) с шайбами (поз. 5, 6) к штатным креплениям, а заднюю болтами (поз. 4) с шайбами (поз. 5, 6).
5. Затянуть весь крепеж.